



ΜΗΧΑΝΟΛΟΓΙΚΟ ΣΧΕΔΙΟ Ι

Εξέταση 22-01-2019

Διάρκεια εξέτασης: 2.0 ώρες

Επώνυμο.....Όνομα.....

Κωδικός.....Υπογραφή.....

Θέμα 1^ο (5%): Να συμπληρωθεί ο πίνακας με το είδος της κάθε αριθμημένης γραμμής.

	<p><u>Είδος γραμμής</u></p> <p>1</p> <p>2</p> <p>3</p> <p>4</p> <p>5</p> <p>6</p> <p>7</p>
--	--

Θέμα 2^ο (5%): Ποιά από τις πέντε αριστερές πλάγιες όψεις για το αντικείμενο του οποίου δίνονται στο αριστερό μέρος του σχήματος η πρόοψη και η κάτοψη, είναι η σωστή;

	<p>1</p>	<p>2</p>	<p>3</p>	<p><u>Απάντηση</u></p>
	<p>4</p>	<p>5</p>		

Θέμα 3^ο (5%): Για την πορεία της τομής σε πολλά επίπεδα του αντικειμένου αριστερά στο σχήμα, ποια από τις πέντε τομές είναι η σωστή;

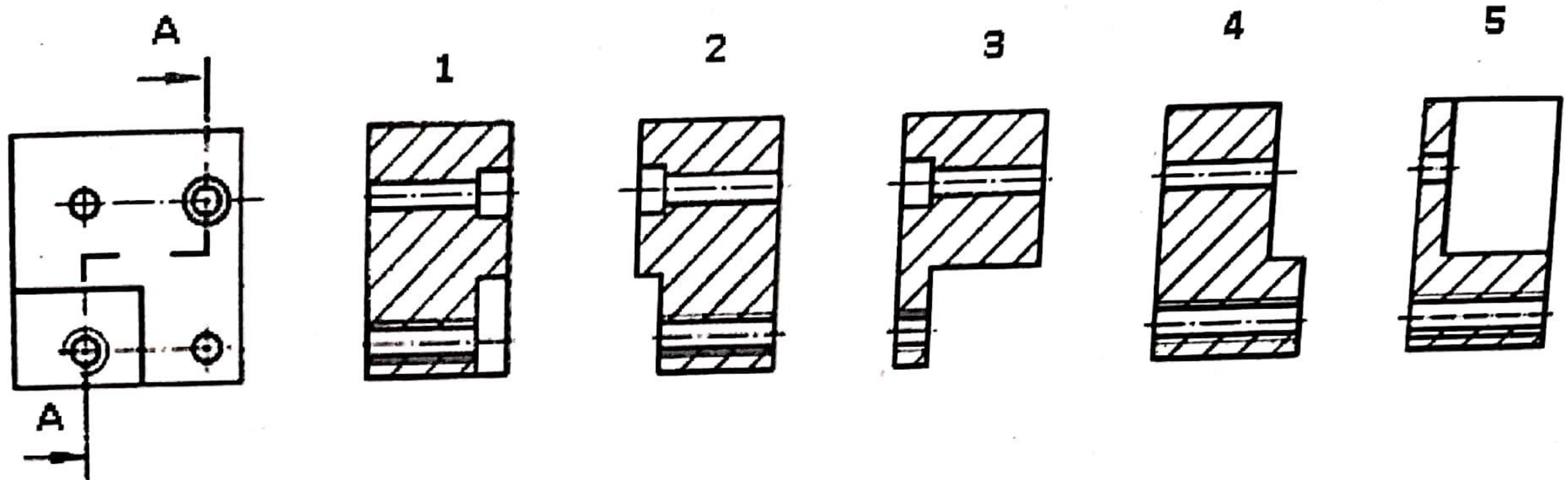

Απάντηση:

Θέμα 4^ο (5%): Ποια από τις παρακάτω κοχλιοσυνδέσεις έχει σχεδιασθεί σωστά;

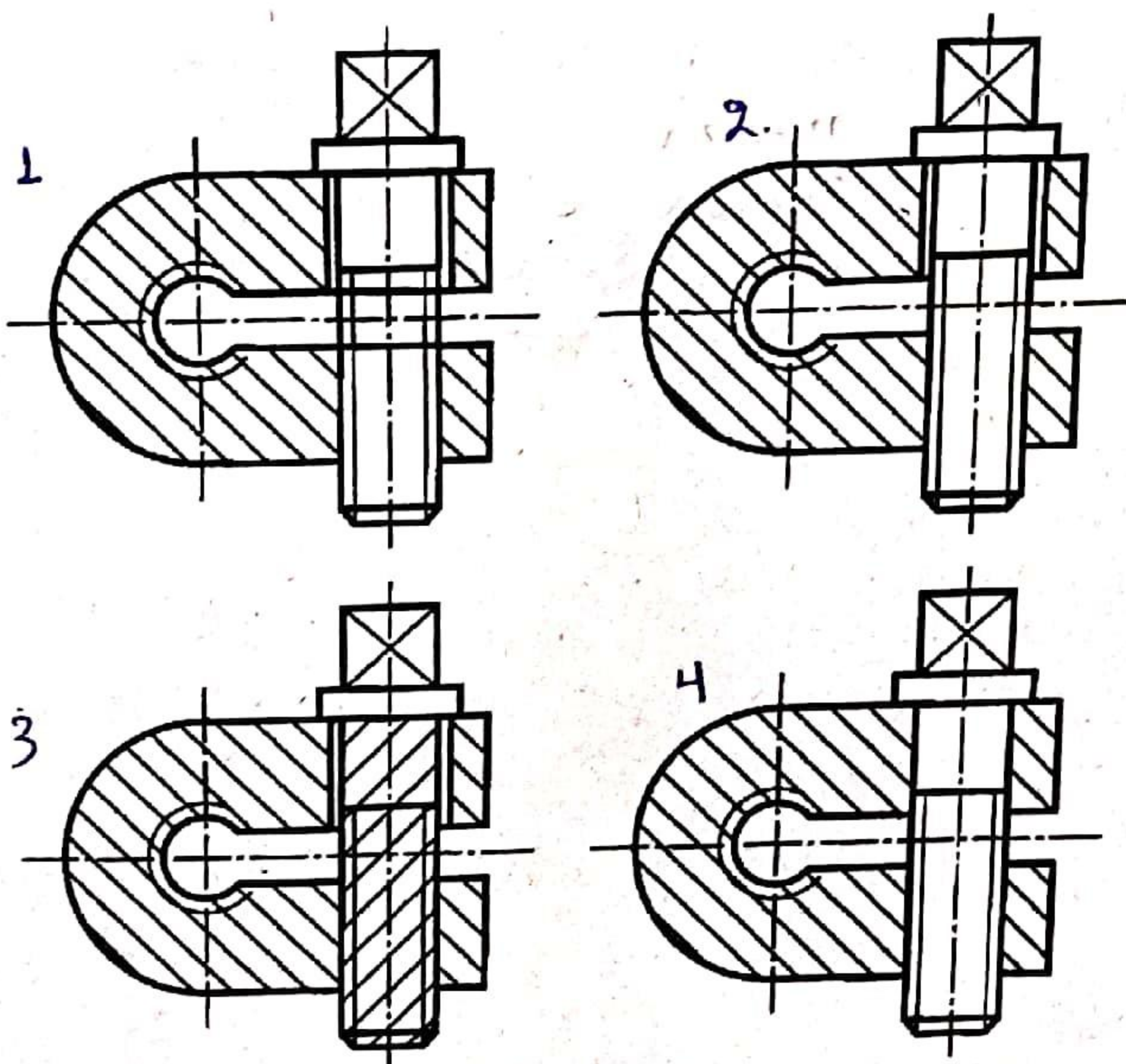

Απάντηση:

Θέμα 5^ο (80%): Δίνονται οι δυο όψεις ενός κιβωτίου αξόνων, με εσωτερικές και εξωτερικές διαμορφώσεις. Ζητείται το σκαρίφημα (α) της πρόοψης, σε τομή κατά το επίπεδο I-I και (β) της πλάγιας όψης από αριστερά, σε τομή κατά το επίπεδο II-II. Να τοποθετηθούν οι απαραίτητες κατασκευαστικές διαστάσεις. Το σκαρίφημα θα γίνει με μολύβι σε χαρτί A3, σε πραγματικές διαστάσεις.

